

Montážní návod pro Octo+ 5 a 6

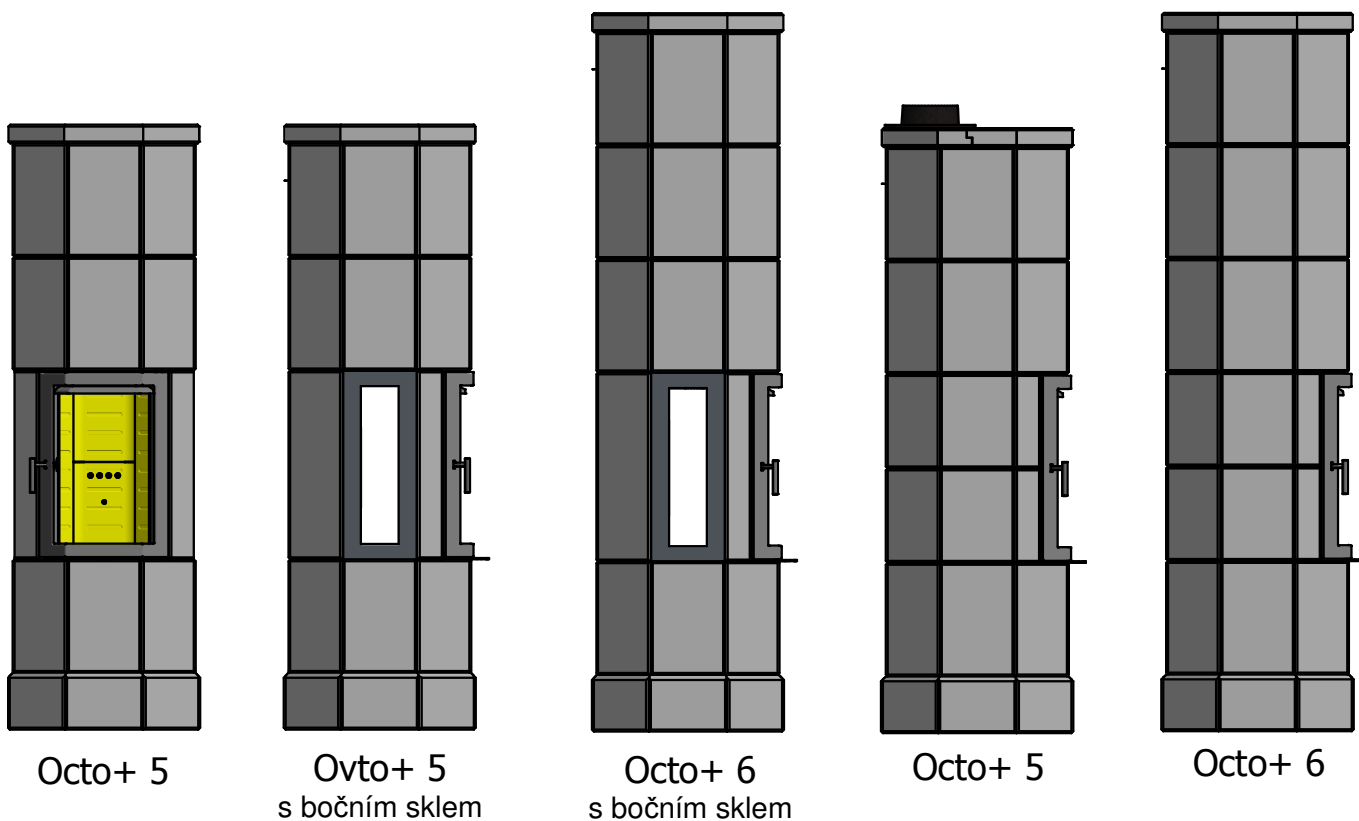

Gratulujeme k Vaším novým maskovým kamnům!

Montáž provádějte ve dvou osobách, protože některé prvky jsou těžké. Věnujte montáži dostatek času, aby nedošlo k poškození dílů.

Pečlivě pročtěte postup sestavení celé sestavy a realizujte jej krok za krokem. Kameny nejprve prohlédněte a ty, které podle vás tvoří nejhezčí mozaiku, použijte na čelní stranu kamen.

Doporučené nástroje: křížový šroubovák, 13 mm očkový klíč, pistole na tmel

Zadní / boční odkouření: Ø = 125mm

Horní odkouření: Ø = 150mm

Designed by Frode Eggan	Checked by	Approved by	Date	Date 04.09.2014	
Norsk Kleber AS			Strana 1		
			Edition	Sheet 1 / 1	

Montážní návod pro Octo+ 5 a 6

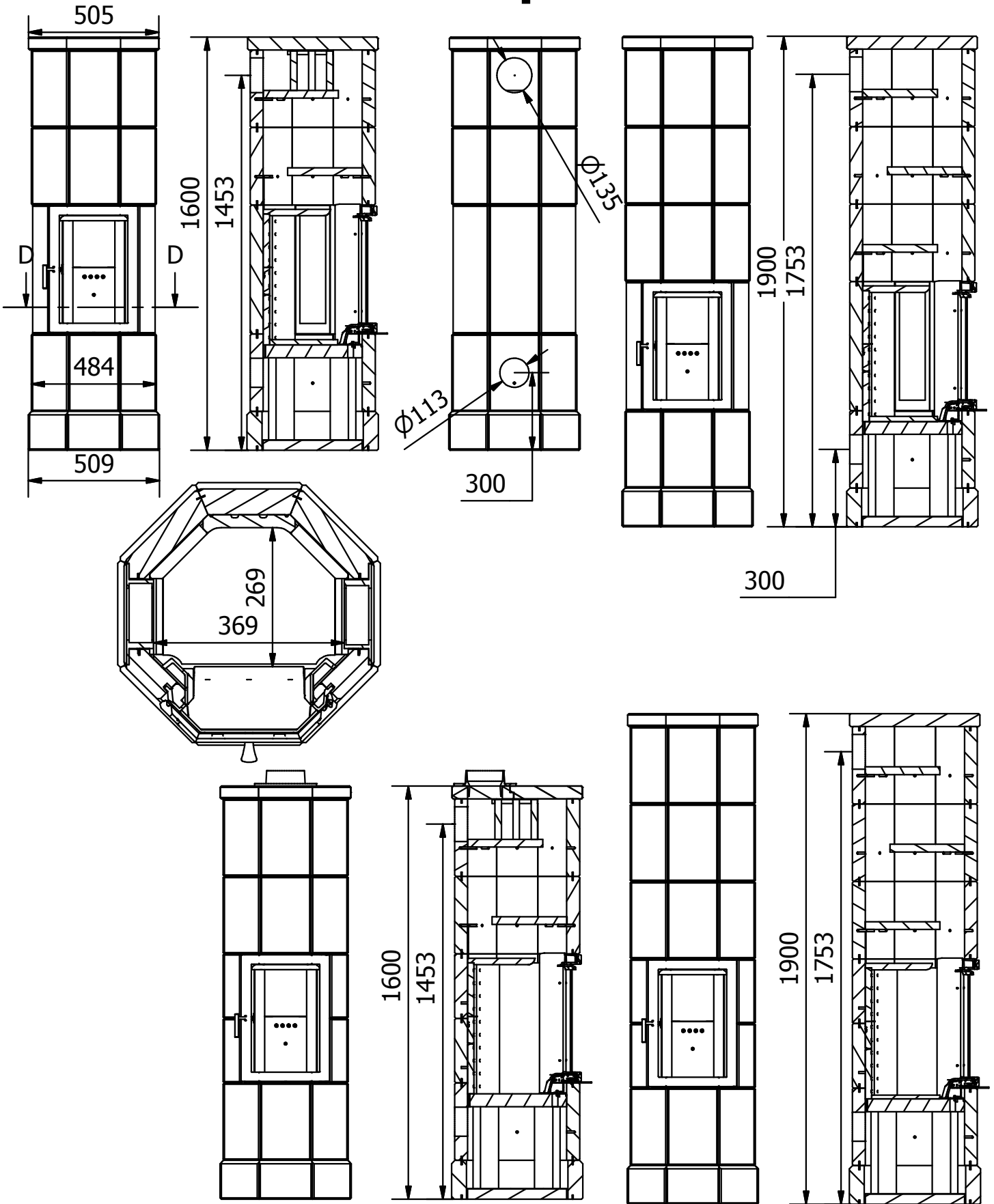

Designed by Frode Eggan	Checked by	Approved by	Date	Date 04.09.2014
Norsk Kleber AS			Strana 2	
			Edition	Sheet 1 / 1

Montážní návod pro Octo+ 5 a 6

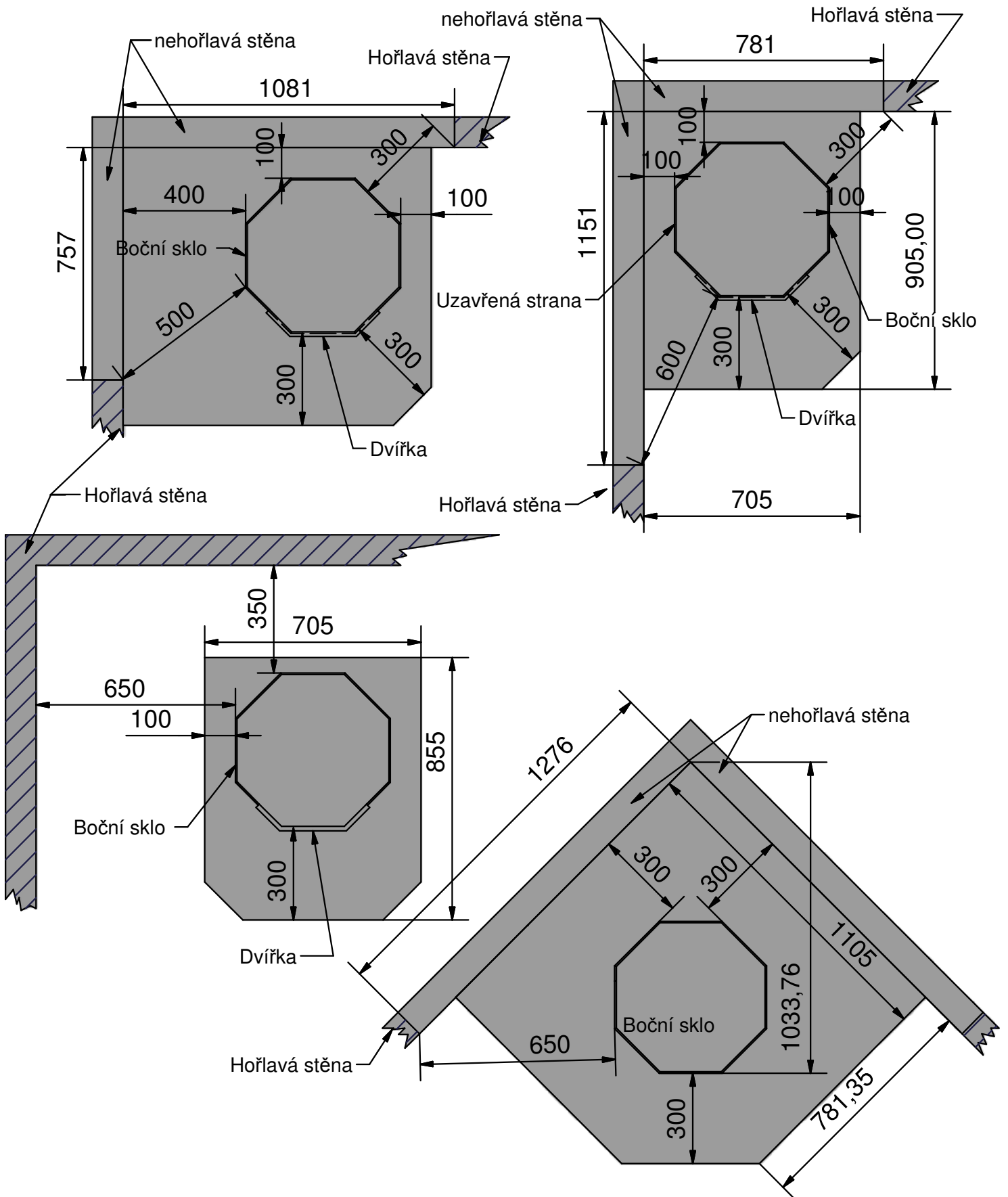

Designed by Frode Eggan	Checked by	Approved by - date	Date 01.03.2005
Norsk Kleber AS		Strana 3	
		Edition	Sheet 1 / 1

Montážní návod pro Octo+ 5 a 6

Základna (obr. 1)

1. Na nehořlavou podlahu nebo desku (beton, dlažba apod.) položte dvoudílný 15 mm spojovací ocelový pásek ve stanovené vzdálenosti od hořlavé/nehořlavé stěny viz str. 3.
2. Postavte 8 kamenů (300 x 196 x 70 mm) tak, aby ocelový spojovací pásek zapadl do drážek na spodní straně kamenů.
Pokud mají kamna boční prosklení, musí být vybrán kámen pro vnější boční sklo.
3. Do drážek na vrchní straně kamenů vložte dvoudílný 30 mm spojovací ocelový pásek.

Obr. 2

1. Postavte zadní kámen s otvorem pro přívod vzduchu $\varnothing=113\text{mm}$ a pak zbývající standardní kameny (300 x 196 x 50 mm).
2. Do drážek na vrchní straně kamenů vložte dvoudílný 30 mm spojovací ocelový pásek s vybráním pro dvířka.
Pokud mají kamna boční prosklení, musí být vybrán kámen pro vnější boční sklo.
3. Do svislých drážek mezi jednotlivými kameny vsuňte 30 cm ocelové plátky (8 kusů).

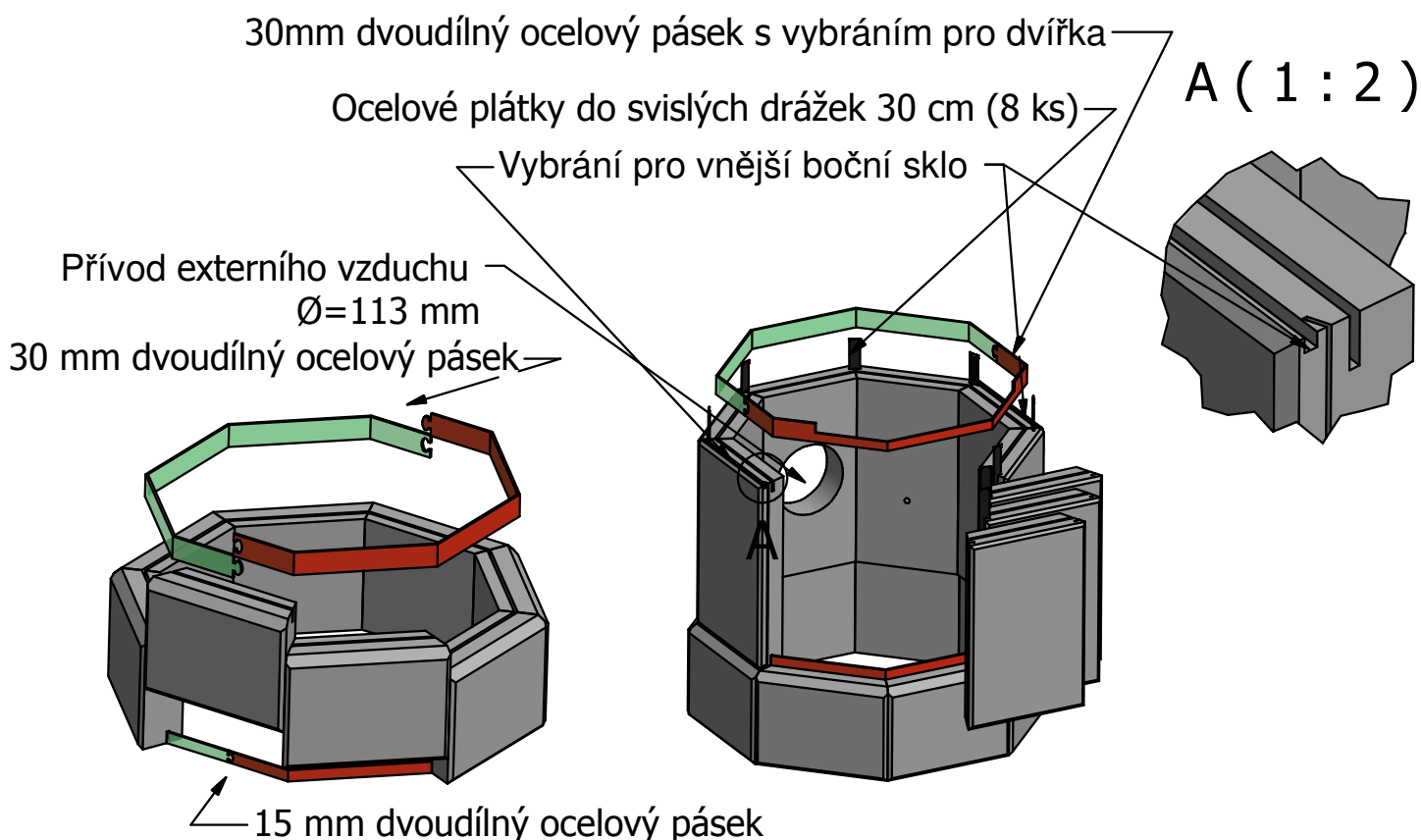

Obr. 1

Obr. 2

Designed by Frode Eggan	Checked by	Approved by	Date	Date 04.09.2014	
Norsk Kleber AS			Strana 4		
			Edition	Sheet 1 / 1	

Montážní návod pro Octo+ 5 a 6

Obr. 3

1. Na dno postavte 4 podpěry (358 x 100 x 40 mm).
2. Na dno položte minerální izolaci tak, aby směřovala fólií nahoru.

Obr. 4

1. Položte kamennou desku topeniště na podpěry tak, aby otvory pro regulaci tahu byly umístěny na přední straně kamen.
2. Těsnicí šňůru zatlačte do drážky na horní straně kamenné desky topeniště.

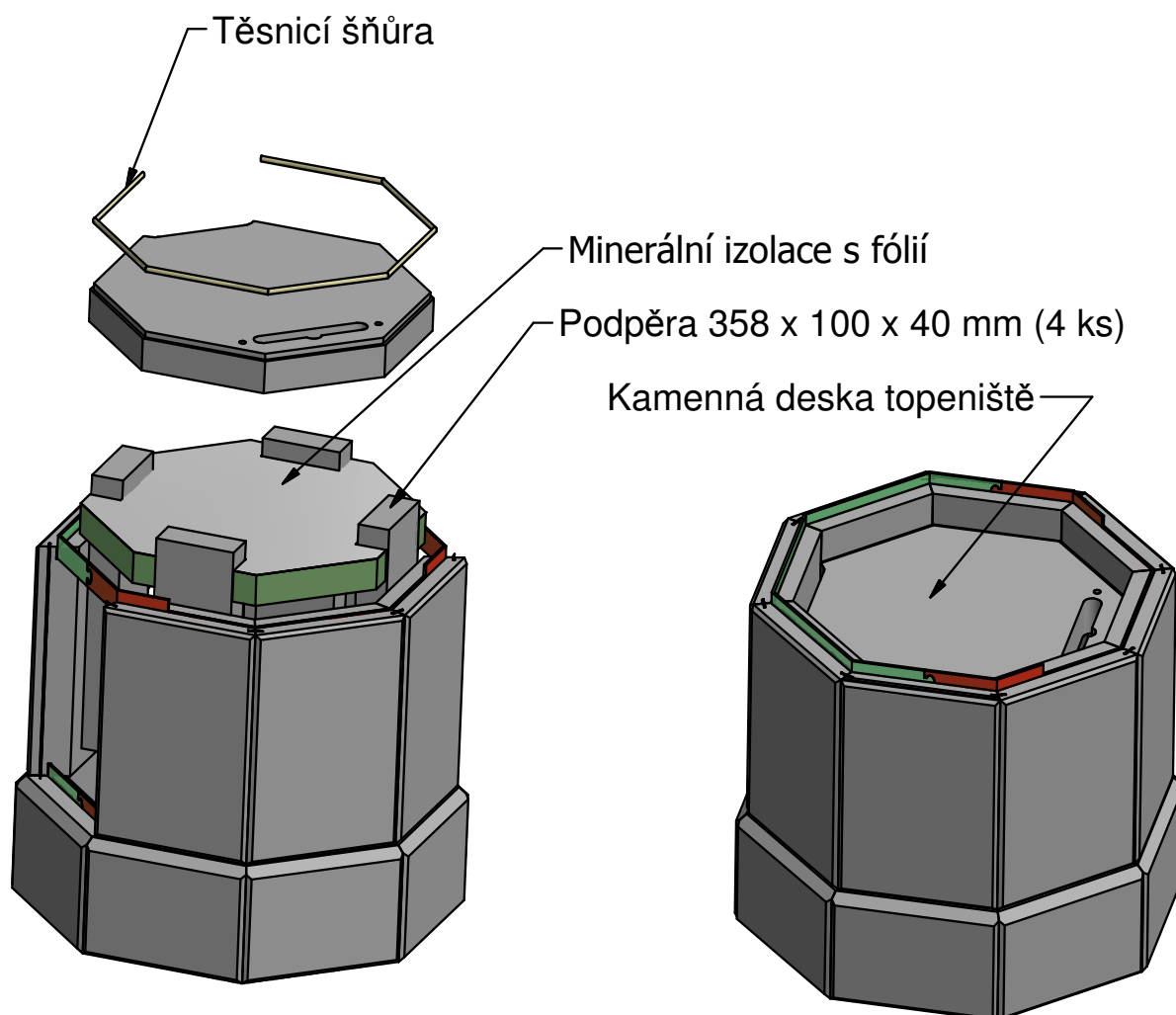

Obr. 3

Obr. 4

Designed by Frode Eggan	Checked by	Approved by	Date	Date 04.09.2014		
Norsk Kleber AS		Strana 5			Edition	Sheet 1 / 1

Montážní návod pro Octo+ 5 a 6

Než začnete se samotnou montáží, podívejte se, jakým způsobem je umístěna pružina pro automatické zavírání dvířek, abyste měli jistotu, že po jejich opětovném umístění do rámu budou spolehlivě fungovat. Obr 5.

1. Otevřete dvířka, zvedněte je, vytáhněte ze spodního pantu a pak z horního.
2. Mírně povolte čtyři šrouby označené (**A**) (křížový šroubovák)
3. Mírně povolte 2 šrouby označené (**B**) (13mm očkový klíč).
4. Dva profily na vnitřní straně dvířek jsou nyní uvolněné a bude snazší do nich umístit kameny.

Obr 6.

1. Nasadte na kamna rám dvířek.
2. Umístěte pevnou destičku pro regulaci tahu do dvou otvorů v topeništi.
3. Nasadte pohyblivou destičku pro regulaci tahu a pevně přišroubujte rukojeť. Rukojeť pro regulaci tahu se nakonec seřídí po dokončení dvevní sekce.

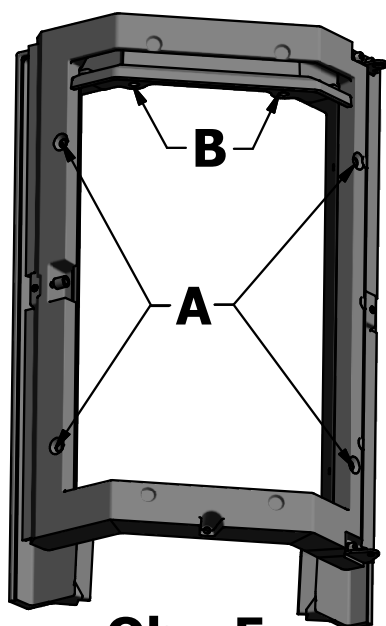

Obr. 5

Klička pro regulaci tahu
Pohyblivá destička pro regulaci tahu
Pevná destička pro regulaci tahu

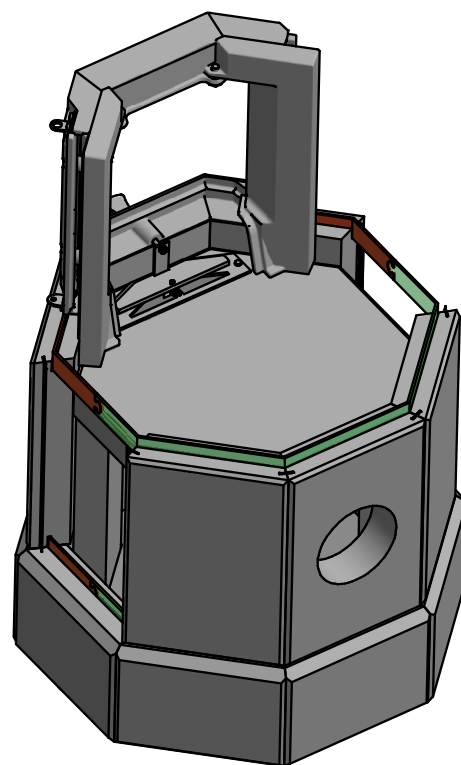
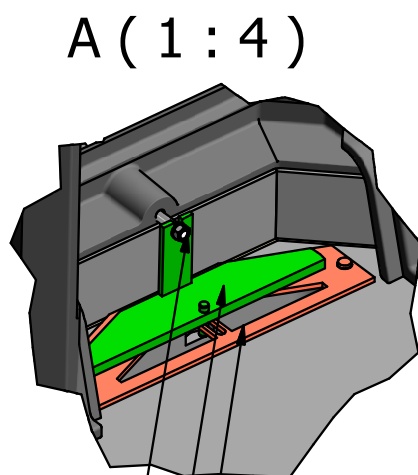

Obr. 6

Designed by Frode Eggan	Checked by	Approved by	Date	Date 04.09.2014	
Norsk Kleber AS			Strana 6		
			Edition	Sheet 1 / 1	

Montážní návod pro Octo+ 5 a 6

Postup pro model se dvěma bočními skly

(Pro jedno boční sklo přejděte na str. 8. Pro model bez bočních skel přejděte na str. 9.)

Obr. 7

1. Umístěte dva přední rohové kameny **A** (500 x 122 x 70 mm).
2. Umístěte zadní kámen (500 x 196 x 50).
3. Umístěte dva zadní rohové kameny **B** (500 x 225 x 70 mm).
4. Vložte dva menší kameny s nalepenou těsnicí šňůrou pro boční skla (zešikmenou částí směrem vzhůru dovnitř kamen).

Obr. 8 a 9

1. Zasuňte vnitřní boční sklo dolů do drážek v kamenech.
2. Vložte dva menší kameny pro boční skla s nalepenou těsnicí šňůrou (zešikmenou částí směrem dolů dovnitř kamen).
3. Do drážek na vrchní straně kamenů vložte 30 mm ocelový pásek s vybráním pro dvířka.
4. Do svislých drážek na bocích zadního kamene vsuňte 50 cm ocelové pásky (2 kusy).
5. Jemně seřídte nastavení tahu a naneste trochu přiloženého maziva na hřídel a ovládací čep.
6. Nasaďte kryt nad mechanismus ovládání tahu.
7. Utáhněte šest šroubů, které byly uvolněny na rámu dvířek.
8. Namontujte dvířka do rámu, **v téměř zavřené poloze** tak, aby byla zavírací pružina umístěna správně.

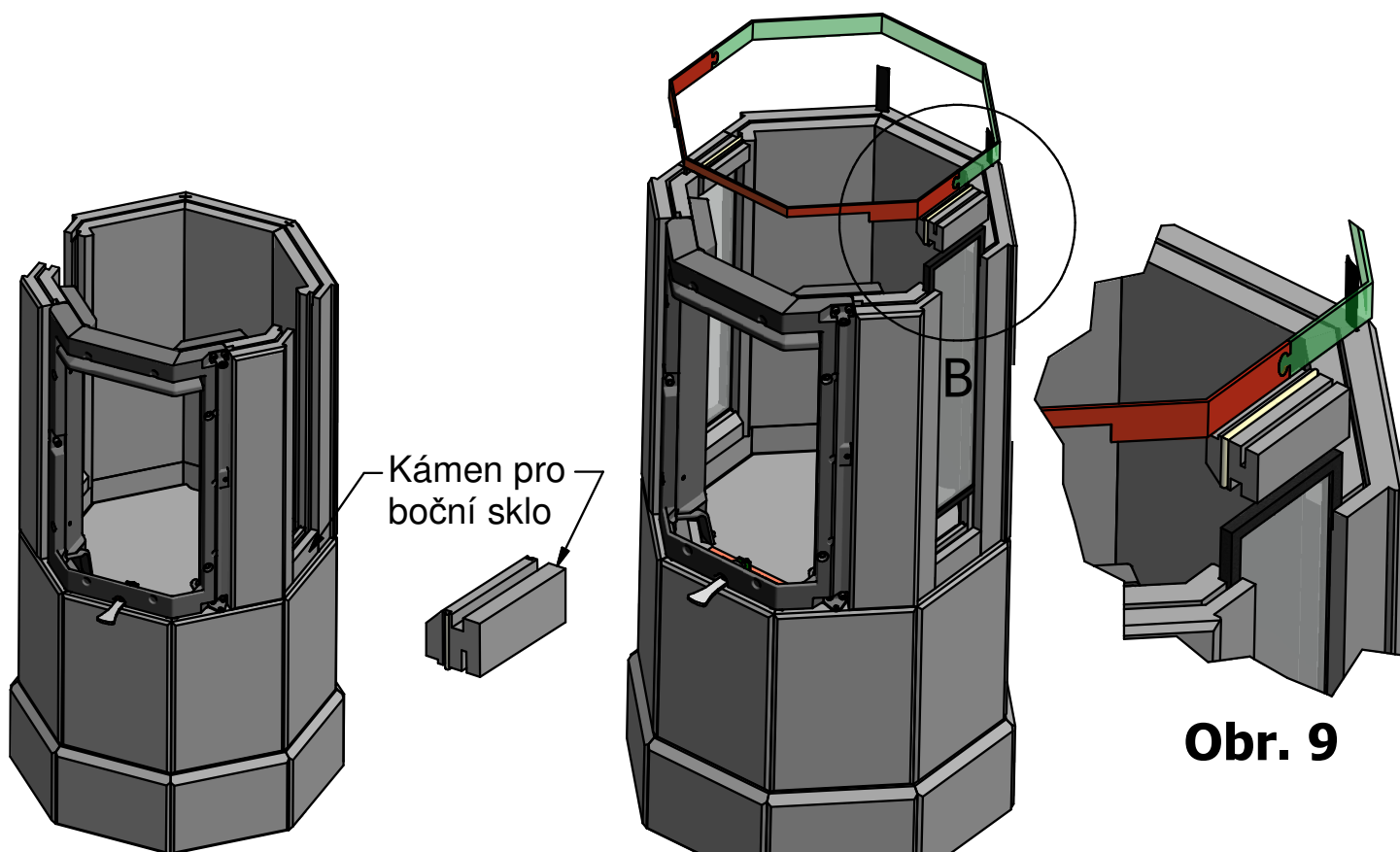

Obr. 7

Obr. 8

Obr. 9

Designed by Frode Eggan	Checked by	Approved by	Date	Date 04.09.2014	
Norsk Kleber AS			Strana 7		
			Edition	Sheet 1 / 1	

Montážní návod pro Octo+ 5 a 6

Postup pro model s jedním bočním sklem

(Pro model bez bočních skel přejděte na str. 9.)

Obr. 10, 11

1. Vložte dva rohové kameny k dvířkám:

Pro boční sklo = **A2** (500 x 93 x 50mm). Bez bočního skla = **A1** (500 x 122 x 70mm).

2. Umístěte zadní kámen **C** (500 x 196 x 50mm).

3. Umístěte zadní rohové kameny **B** (500 x 225 x 70mm).

4. Vložte spodní malý kámen pro boční sklo s nalepenou těsnicí šňůrou (zešikmenou částí směrem vzhůru dovnitř kamen).

5. Zasuňte vnitřní boční sklo dolů do drážky v kameni.

6. Vložte horní malý kámen na boční sklo s nalepenou těsnicí šňůrou (zešikmenou částí směrem dolů dovnitř kamen).

7. Do drážek na vrchní straně kamenů vložte 30 mm ocelový pásek s vybráním pro dvířka.

8. Do svislých drážek na bocích zadního kamene vsuňte 50 cm ocelové pásky (2 kusy).

9. Jemně seřídte nastavení tahu a naneste trochu přiloženého maziva na hřídel a ovládací čep.

10. Nasaďte kryt na mechanismus ovládání tahu.

11. Utáhněte šest šroubů, které byly uvolněny na rámu dvířek.

12. Namontujte dvířka do rámu, **v téměř zavřené poloze** tak, aby byla zavírací pružina umístěna správně.

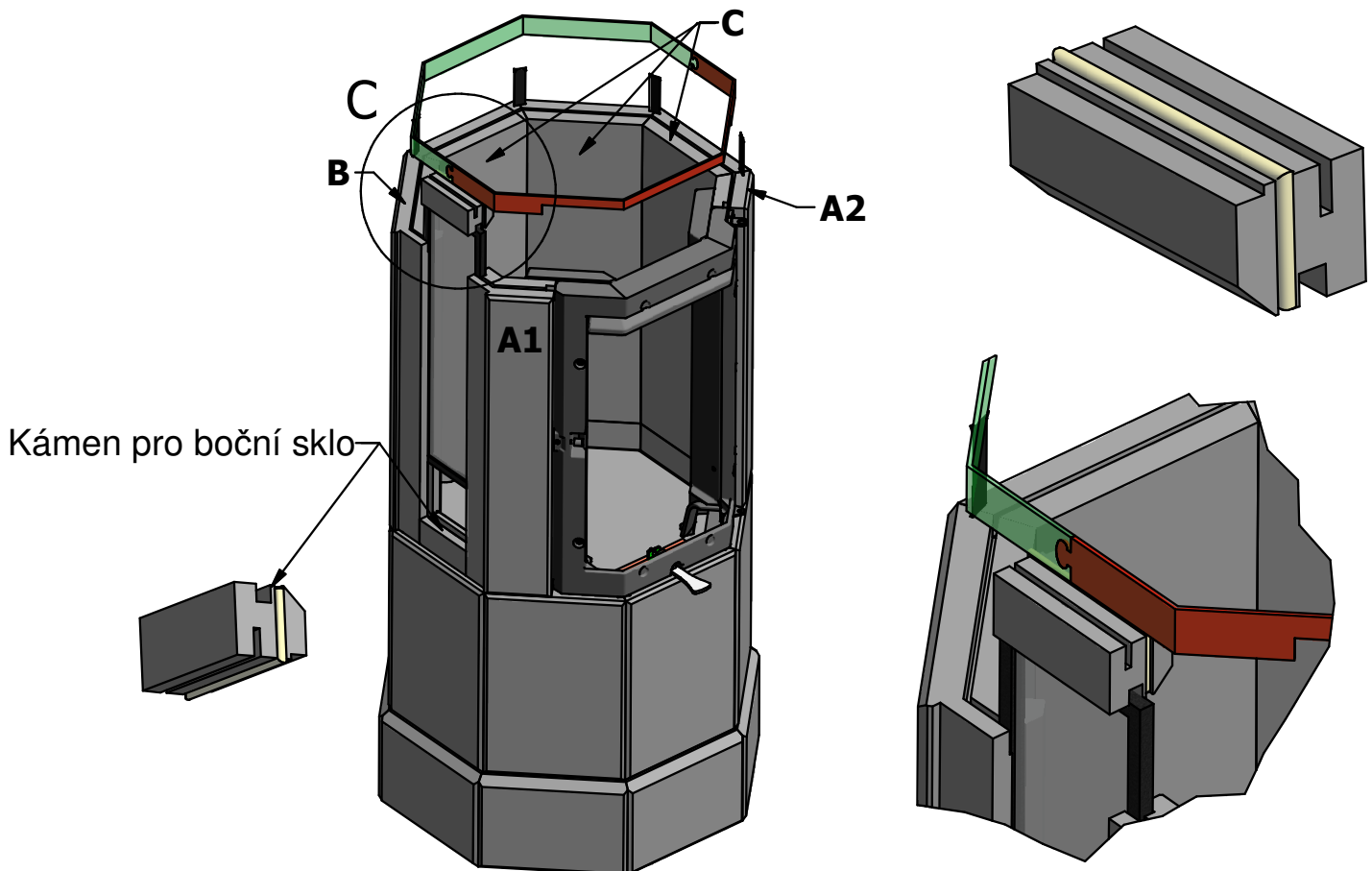

Obr. 10

Obr. 11

Designed by Frode Egan	Checked by	Approved by	Date	Date 04.09.2014	
Norsk Kleber AS			Strana 8		Edition
					Sheet 1 / 1

Montážní návod pro Octo+ 5 a 6

Postup pro model bez bočních skel

Obr. 12

1. Umístěte dva poloviční kameny z každé strany dvířek (250 x 93 x 70 mm).
2. Sestavte 5 kamenů po obvodu (250 x 196 x 70mm).
3. Do drážek na vrchní straně kamenů vložte 30 mm ocelový pásek (neuzavřený).
4. Do svislých drážek mezi jednotlivými kameny vsuňte 25 cm ocelové pásky (6 kusů).

Obr. 13

1. Umístěte dva poloviční kameny z každé strany dvířek (250 x 93 x 70 mm).
2. Sestavte 5 kamenů po obvodu (250 x 196 x 70mm).
3. Zasuňte ocelový pásek 30 mm s vybráním pro dvířka.
4. Do svislých drážek mezi jednotlivými kameny vsuňte 25 cm ocelové pásky (6 kusů).
5. Jemně seřídte nastavení tahu a naneste trochu přiloženého maziva na hřídel a ovládací čep.
6. Nasadte kryt na mechanismus ovládání tahu.
6. Utáhněte šest šroubů, které byly uvolněny na rámu dvířek.
8. Zahákněte dvířka na místo, **v téměř zavřené poloze** tak, aby byla zavírací pružina umístěna správně.

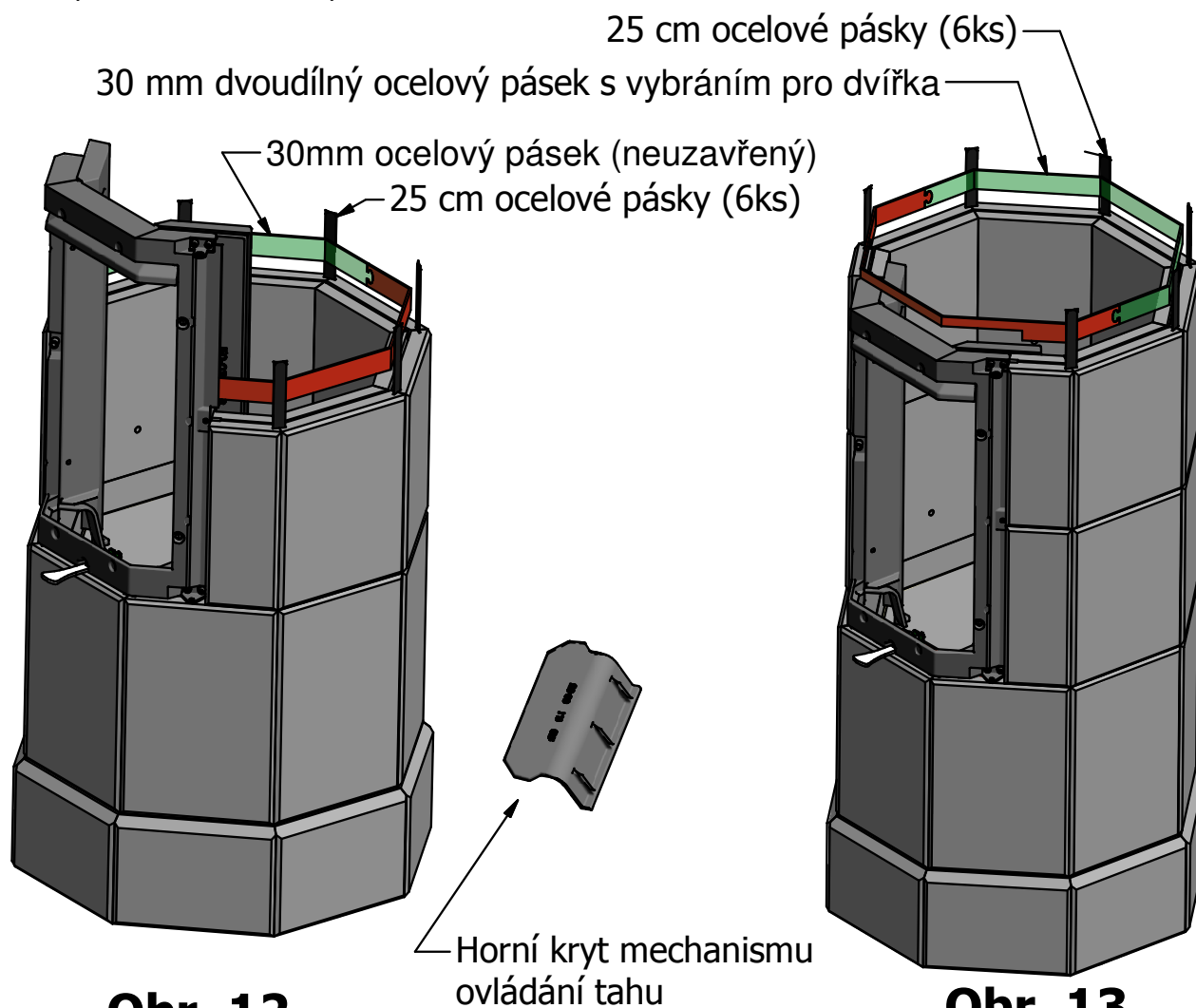

Obr. 12

Obr. 13

Designed by Frode Eggan	Checked by	Approved by	Date	Date 04.09.2014	
Norsk Kleber AS			Strana 9		Edition
					Sheet 1 / 1

Utěsnění vnitřku kamen.

Všechny vnitřní vertikální a horizontální spáry musí být utěsněny dodaným ohnivzdorným silikonem.

Začněte sekcí spalovací komory, než se nasadí žluté izolační desky Skamol.

Po položení další části kamenů na spalovací komoru také utěsněte všechny tyto spoje. Udělejte to pro tolik sekcí, kolik je nad spalovací komorou.

Chraňte svou pokožku, používejte přiložené rukavice!

V kamnech zatopte nejdříve 24hod po utěsnění vnitřku kamen.

Viz také obrázky.

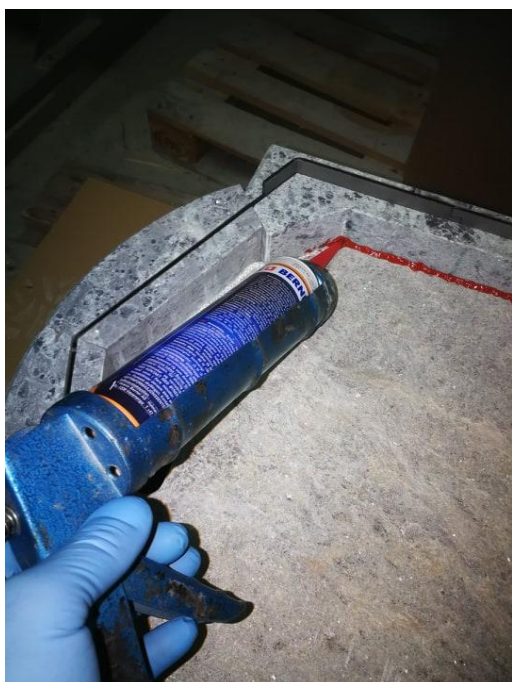

Montážní návod pro Octo+ 5 a 6

Výstelka topeniště pro variantu s dvěma bočními skly

Obr. 14

1. Umístěte izolační desku **A** tak, aby byly sekundární větrací otvory umístěny v její horní části.
2. Následně umístěte desku **B** na desku **A**.
3. Zasuňte dvě rohové desky **C**.

Obr. 15 a 16

4. Umístěte dvě desky **D** pod boční okna.
5. Položte spodní desku **E** na dno topeniště.

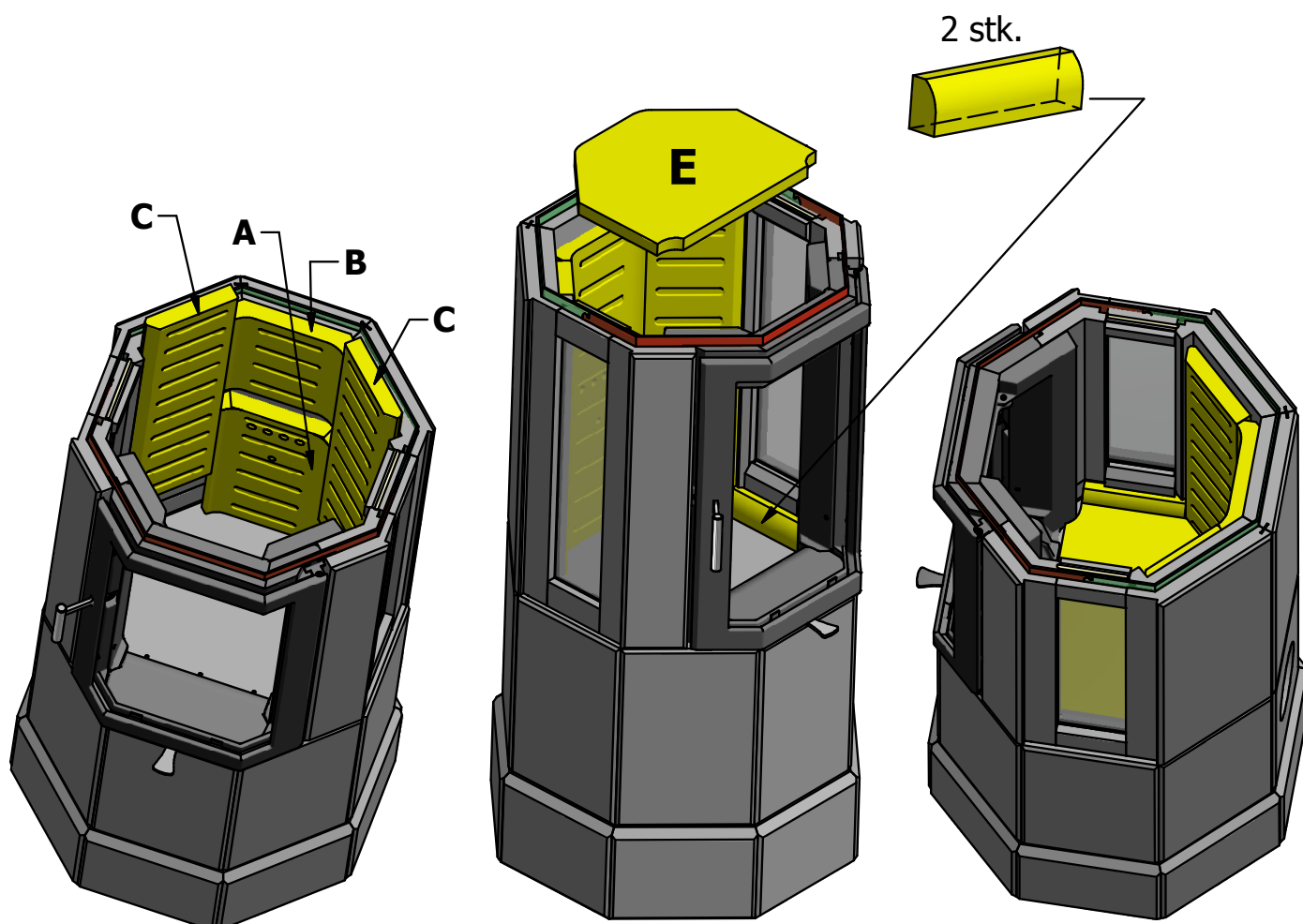

Obr. 14

Obr. 15

Obr. 16

Designed by Frode Eggan	Checked by	Approved by	Date	Date 04.09.2014	
Norsk Kleber AS		Strana 11		Edition	Sheet 1 / 1

Montážní návod pro Octo+ 5 a 6

Výstelka topeniště pro variantu s jedním bočním sklem

obr. 17 a 18

1. Umístěte izolační desku **A** tak, aby byly sekundární větrací otvory umístěny v její horní části.
2. Následně umístěte desku **B** na desku **A**.
3. Nasadte boční desku **F**.
4. Zasuňte na místo dvě rohové desky **C**.
5. Umístěte desku **D** pod boční okno.
6. Položte spodní desku **E** na dno topeniště.

Výstelka topeniště pro variantu bez bočních skel

obr. 19

Postup stejný jako obr. 17 a 18, ale se dvěma deskami **F** a bez desky pod sklo **D**.

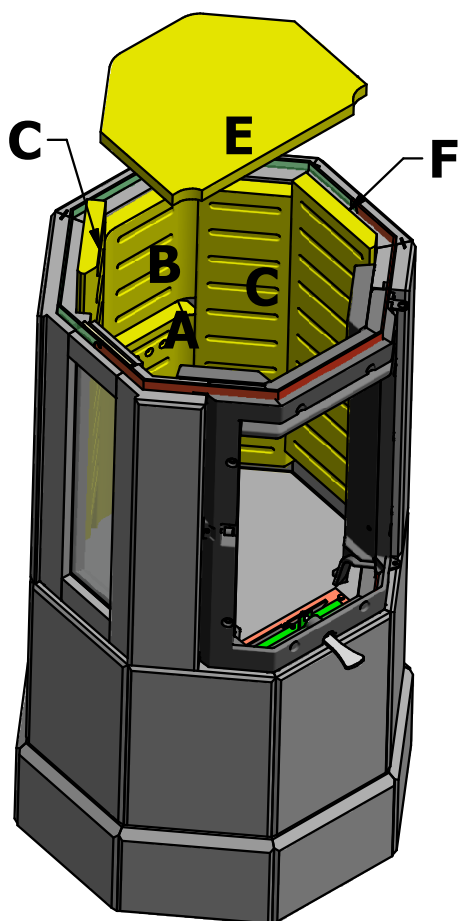

Obr. 17

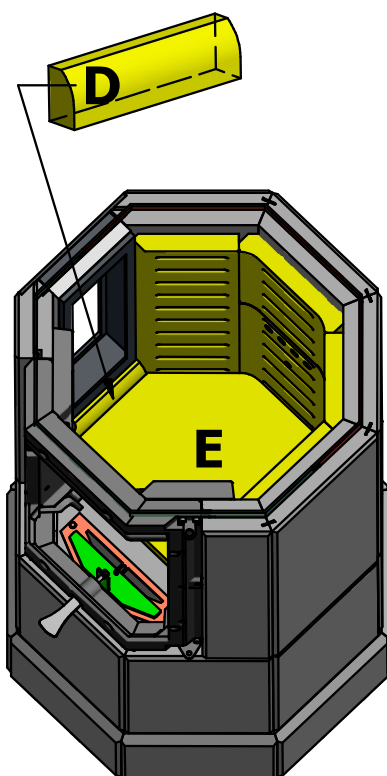

Obr. 18

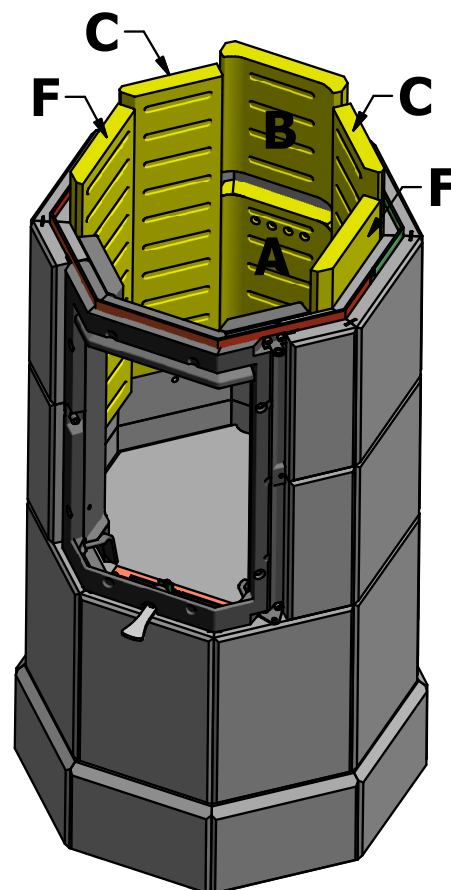

Obr. 19

Designed by Frode Eggan	Checked by	Approved by	Date	Date 04.09.2014	
Norsk Kleber AS		Strana 12		Edition	Sheet 1 / 1

Montážní návod pro Octo+ 5 a 6

Vložte vnější boční skla dolů do spodních drážek a přidrže je na místě, dokud nevložíte kámen nad nimi.

Obr. 20-21 Sekce nad dvířky

1. Umístěte 8 kamenů (300 x 196 x 50 mm) tak, aby předvrtané díry pro ocelové kolíčky byly v jejich spodní části.
2. Do drážek na vrchní straně kamenů vložte 30 mm ocelový pásek.
3. Do svislých drážek mezi jednotlivými kameny vsuňte 30 cm ocelové pásy (8 kusů).
4. Zasuňte 8 mm ocelové kolíčky do 5 otvorů na přední straně kamen.
5. Nasuňte závěsné háčky na ocelové kolíčky nad bočními okny.
6. Na svislé desky výstelky topeniště (vzadu) a na háčky (po stranách) položte desku **G** a přirazte ji k zadní stěně kamen.

Obr. 22

1. Na ocelové kolíčky položte desku **R1** a přirazte ji k přední stěně kamen.
(U modelů OCTO 6 instalujte ocelové kolíčky a desku R1 tak, aby byla deska R1 přirážena k zadní stěně kamen).

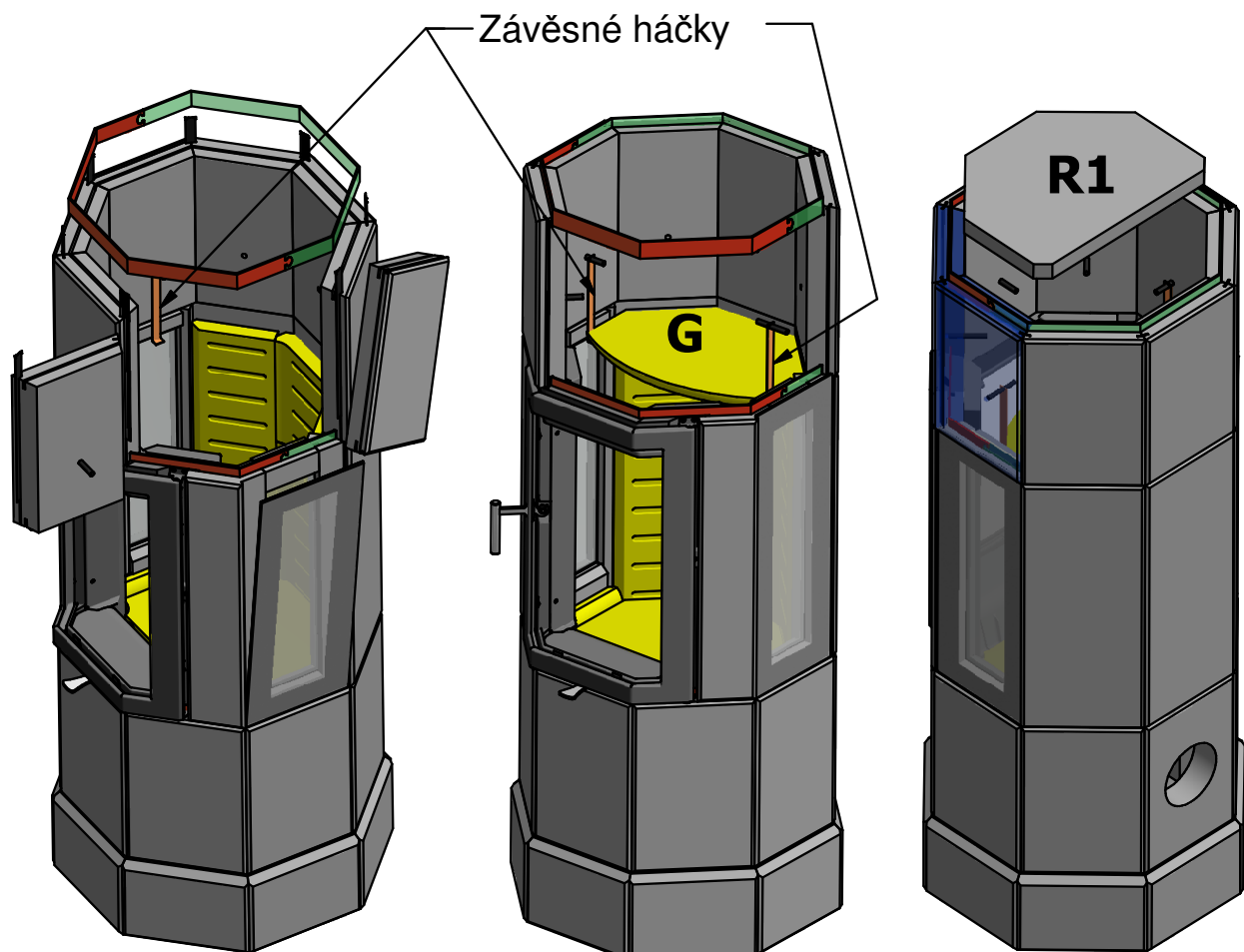

Obr. 20

Obr. 21

Designed by Frode Eggan	Checked by	Approved by	Date	Date 04.09.2014	
Norsk Kleber AS			Strana 13		
			Edition	Sheet 1 / 1	

Montážní návod pro Octo+ 5 a 6

Druhá sekce nad dvířky - pro model OCTO 5

(Pro druhou sekci nad dvířky pro model OCTO 6 přejděte na str. 15)

Obr. 22

1. Namontujte zadní kámen s dírou pro odkouření.
2. Namontujte zbylé kameny po obvodu (300 x 195 x 50 mm).
3. Do drážky na vrchní straně kamenů vložte dvoudílný 15 mm ocelový pásek.
4. Do svislých drážek mezi jednotlivými kameny vsuňte 30 cm ocelové pásky (8x).
5. Připojte kouřovod a utěsňte pomocí přiložené těsnicí šňůry.
6. Vložte ocelové kolíčky 8 mm do děr v pěti zadních kamenech.
7. Na kolíčky položte mastkovou desku **R2** a přirazte ji k zadní stěně kamen.

Obr. 23 Labyrint pro zadní odkouření

1. Umístěte 4 svislé kamenné desky labyrintu odkouření.
2. Na desky položte fixační plech.
3. Položte horní desku. **Na desku netlačte, volně ji položte.**

Obr. 24 Labyrint pro boční a šikmé odkouření

Zobrazuje umístění labyrintu pro šikmý a boční odkouření.

Obr. 25 Labyrint pro horní odkouření

Stejné umístění labyrintu jako u zadního odkouření.

Dodáváno s horní přírubou pro připojení kouřovodu $\varnothing=150$ mm.

Dvoudílná horní deska, jejíž přední část slouží pro čištění.

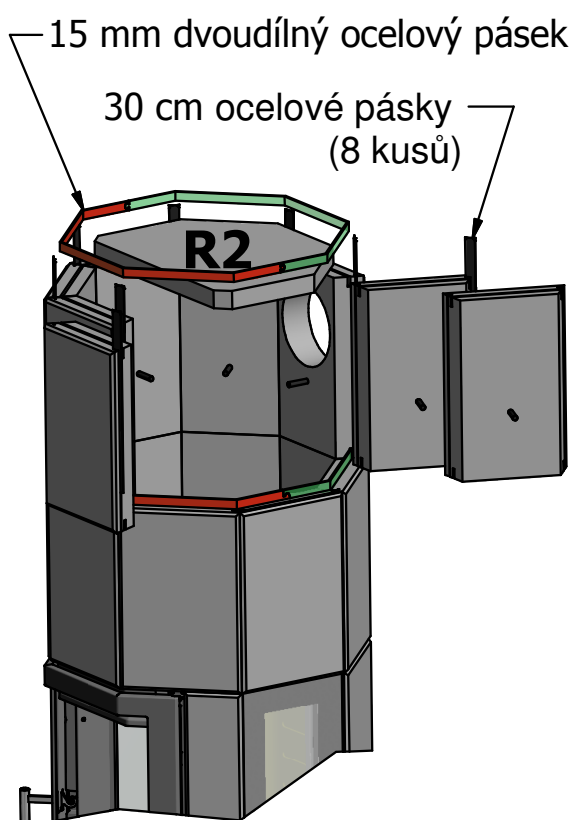

Obr. 22

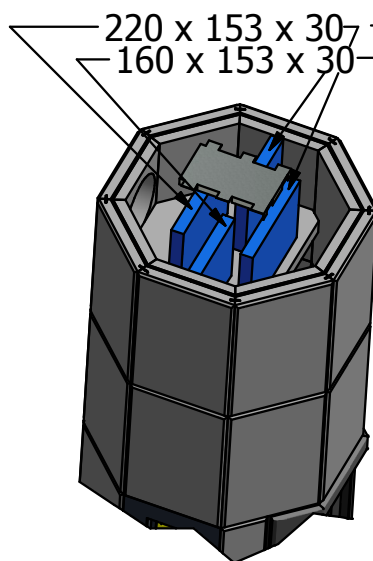

Obr. 23

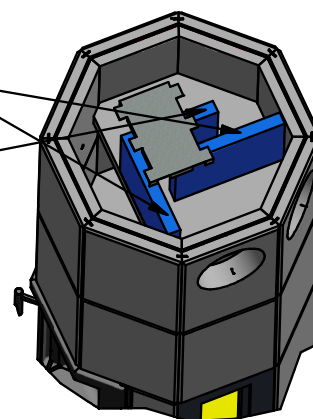

Obr. 24

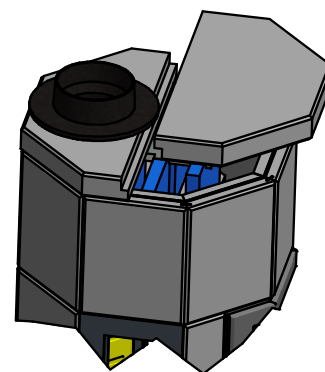

Obr. 25

Designed by Frode Eggan	Checked by	Approved by	Date	Date 04.09.2014	
Norsk Kleber AS			Strana 14		
			Edition	Sheet 1 / 1	

Montážní návod pro Octo+ 5 a 6

OCTO 6 - druhá a třetí sekce nad dvířky

Obr. 26 Druhá sekce nad dvířky (OCTO 6)

1. Umístěte 8 kamenů (300 x 196 x 50 mm) tak, aby předvrtané díry pro ocelové kolíčky byly v jejich spodní části.
2. Nasadte 30 mm dvoudílný ocelový pásek.
3. Zasuňte 8 mm ocelové kolíčky do 5 otvorů na přední straně kamen.
4. Položte maskovou desku **R2** na ocelové kolíčky a přirazte ji k přední stěně kamen.
5. Do svislých drážek mezi jednotlivými kameny vsuňte 30 cm ocelové pásy (8x).

Obr. 27 Třetí sekce nad dvířky (OCTO 6)

1. Namontujte zadní kámen s dírou pro odkouření.
2. Namontujte zbylé kameny po obvodu (300 x 195 x 50 mm).
3. Do drážky na vrchní straně kamenů vložte dvoudílný 15 mm ocelový pásek.
4. Do svislých drážek mezi jednotlivými kameny vsuňte 30 cm ocelové pásy (8x).
5. Připojte kouřovod a utěsněte pomocí přiložené těsnicí šňůry.
6. Vložte ocelové kolíčky 8 mm do děr v pěti zadních kamenech.
7. Na kolíčky položte maskovou desku **R3** a přirazte ji k zadní stěně kamen.
8. Nasadte horní desku.

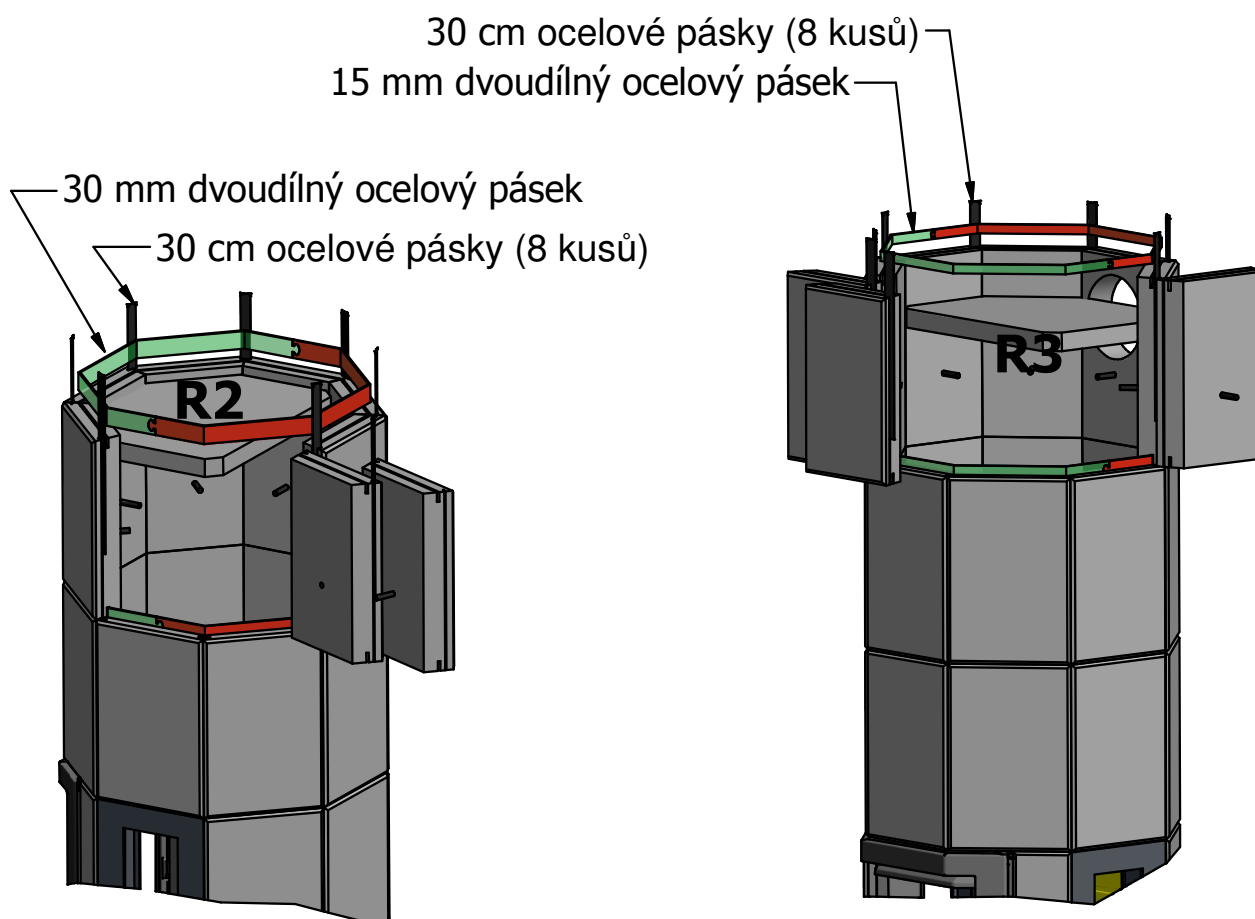

Obr. 26

Obr. 27

Designed by Frode Eggan	Checked by	Approved by	Date	Date 04.09.2014	
Norsk Kleber AS		Strana 15		Edition	Sheet 1 / 1