



MANUFACTURAS ROCAL SA

Raval Sant Antoni, N° 2

(08540) Centelles

Barcelona (Spain)

N.I.F.: A 58618380

Ronde Frontal

X1340



UŽIVATELSKÁ PŘÍRUČKA O CHARAKTERISTIKÁCH, MONTÁŽI A PROVOZU



ROCAL

MANUFACTURAS SA

Náš celý tým v Rocalu vám děkuje za vaši důvěru a za to, že jste si vybrali jeden z našich produktů. Užijte si produkt.



ROCAL

MANUFACTURAS SA

OBSAH

1.SPECIFIKACE	5
1.1 Technické údaje	5
1.2 Jednotlivé komponenty	5
2.POŽADAVKY PŘED INSTALACÍ	5
2.1 Země	5
2.2 Stěna	6
2.3 Vložka kouřovodu	6
2.4 Typ spotřebiče	6
2.5 Bezpečnostní izolace a bezpečnostní vzdálenosti	6
2.6 Přívod vzduchu	6
2.7 Změny na zařízení	9
3.INSTALACE	6
3.1 Proces instalace	6
4.POUŽÍVÁNÍ A PROVOZ	6
4.1 Paliva povolená výrobcem	6
4.2 Efektivní spalování.....	6
4.3 První zapálení	6
4.4. Řízené spalování	6
4.4.1. Primární registr	6
4.4.2. Sekundární registr	6
4.4.3. Terciální registr	6
4.5 Zapálení ohně.....	6
4.6 Plnění a doplňování paliva	7
4.7 Otevírání dvířek	7
4.8 Provoz za nepříznivých podmínek	7
4.9 Prevence požáru	7
4.10 Dilatace plechu.....	7
5.ČIŠTĚNÍ A ÚDRŽBA	7
5.1 Údržba	7
5.1.1 Uzamykací mechanismy	7
5.1.2. Náhradní díly	7
5.2. Čištění	7
5.2.1 Skla	7
5.2.2 Popelník.....	7
5.2.3. Kouřovod	7
5.2.4. Barva.....	7
6. PROBLÉMY A PŘÍČINY:	7,8
7. INFORMACE O CERTIFIKÁTECH	8
8.ŠTÍTEK	9

Tato příručka se skládá ze dvou dokumentů, dokumentu I: **UŽIVATELSKÁ PŘÍRUČKA SPECIFIKACEMI, INSTALACÍ A PROVOZU** a dokumentu II: **PŘÍLOHA**. PŘÍLOHA dokument obsahuje všechna zde uvedená schémata a obrázky.



JE ODPOVĚDNOSTÍ VLASTNÍKA, ŽE SE INSTALACE ZAŘÍZENÍ ŘÍDÍ AKTUÁLNÍMI PŘEDPISY A SPLŇUJE STANDARDY, KTERÉ JSOU POPSANÉ V TOMTO NÁVODU.

1. SPECIFIKACE

1.1 Technická specifikace

Parametr	Ronde Frontal
Minimální - Maximální tah komína	11-13 Pa
Spotřeba paliva	2,44 kg/h
Hmotnostní průtok spalin	7,7 g/s
Účinnost	89 %
Jmenovitý výkon	9,7 kW
Regulovatelný výkon	7 – 11,5 kW
Emise CO ve spalinách (při 13% O ₂)	0,094 %
Emise NO _x ve spalinách (při 13% O ₂)	105 mg/Nm ³
Emise OGC ve spalinách (při 13% O ₂)	66 mg/Nm ³
Prach ve spalinách (při 13% O ₂)	24,3 mg/Nm ³
Střední tah (zkušební verze)	12,3 Pa
Hmotnost	155,5 kg
Maximální dávka paliva	3,5 kg
Výška dávky paliva	200 mm
Délka polena	250 mm
Minimální výška komína	4000 mm
Průměr kouřovodu	Ø 180 mm
Ø Průměr přívodu vzduchu	120 mm
Bezpečnostní vzdálenost přední	1000 mm
Boční bezpečnostní vzdálenost	400 mm
Zadní bezpečnostní vzdálenost	150 mm
Základní bezpečná vzdálenost	300 mm
Průměrná teplota spalin	150,8 °C
Typ spalování	PŘERUŠOVANÉ
Vložka kouřovodu	NESDÍLENÁ
Palivo	PŘÍRODNÍ DŘEVO
Vlhkost polen dřeva	12-20% - dva roky vysušené
Rok certifikace	2020
Certifikát číslo.:	1880-CPR-079-20

1.2 Jednotlivé komponenty

1. Tělo krbu
2. Rovný kouřovod
3. Stropní krytka
4. Hliníkový kroužek pro připojení, vnější kryt přívodu vzduchu a kovová svorka.
5. Žárovzdorná barva ve spreji pro opravy
6. Taška obsahující: 4x kotva 4x šroub
7. Nástroj pro instalaci kouřovodu
8. Dokumentaci: prohlášení o výkonu, energetický štítek, záruka, technický list a návod k montáži a provozu.
9. Tepelně odolné rukavice
10. Nástroj pro ovládání přívodů vzduchu
11. Čistící hadřík
12. Keramická těsnící šňůra
13. Taška obsahující: 8x šroub
14. Taška obsahující 6x kovové kotvy
15. Horní deflektor pro omezení tahu

2. POŽADAVKY PŘED INSTALACÍ

PŘI INSTALACI ZAŘÍZENÍ MUSÍ BÝT DODRŽENY VŠECHNY MÍSTNÍ STANDARDY, VČETNĚ NÁRODNÍCH A EVROPSKÝCH PŘEDPISŮ.

INSTALACI MUSÍ PROVÁDĚT PROFESIONÁL. NEDODRŽENÍ TOHOTO USTANOVENÍ ZBAVUJE VÝROBCE JAKÉKOLI ODPOVĚDNOSTI.

2.1 Zem. V případě, že je instalován s volitelnou podpěrou na nohy, ujistěte se, že zem, kde bude spotřebič umístěn, je schopna unést hmotnost zařízení. Pokud ne, budete potřebovat rozkládací desku pro rovnoměrné rozložení hmotnosti zařízení. V případě pochybností se prosím poraďte s odborníkem.

2.2 Stěna. V případě zavěšení na stěnu se ujistěte, že stěna, kde bude zařízení umístěno, má dostatečnou nosnost, aby unesla hmotnost zařízení – V případě pochybností se zeptejte odborníka.

DOPORUČENÉ ZATÍŽENÍ		(Kvalita 6,8, beton 250 kg/cm ²)	
Ø kotvy (mm)	Minimální hloubka (mm)	Extrakční síla (kg)	Pevnost ve smyku (kg)
10	50	350	450

TECHNICKÉ DETAILY					
Velikost hmoždinky (mm)	Velikost šrobu (mm)	Ø Bit (mm)	Min. hloubka vrtu (mm)	Tloušťka pro fixaci max. (mm)	Utahovací moment ((kg x cm)
10x80	M8x80	10	85	30	150

2.3 Vložka kouřovodu. Je povinné mít kouřotěsnou vložku kouřovodu vedoucí od spojovacího bodu základny ven při dodržení průměru kouřovodu. Dobrý stav a vhodnost tohoto kouřovodu musí být certifikován odborníkem a musí také dodržovat příslušné národní předpisy. Tato komínová vložka by neměla být sdílena s jinými zařízeními (viz Tabulka 1.1 Technické specifikace). V případě nadměrného tahu, kdy délka kouřovodu **přesahuje 7 metrů** nebo měření přesahuje **20 Pa**, je nutné tah upravit. K tomu použijte druhý kus přepážky, pro její instalaci postupujte podle kroků: „C.5“ až „C.8“.

2.4 Typ spotřebiče. Tento krb je samostatný, takže nepotřebuje žádné obklady.

2.5 Zabezpečení izolace a bezpečnostní vzdálenosti.

Jakýkoli křehký nebo hořlavý prvek, textilie, elektronická zařízení, dřevo, tapety, sklo, křídový papír atd. musí být od zařízení odděleny dodržením minimální vzdálenosti popsané v tabulce 1.1 Technické specifikace. Zvláštní pozornost by měla být věnována zařízení instalovaným v kontaktu se dřevem nebo podobným zařízeními: musíme zabránit možnosti přímého dopadu horkého vzduchu na daný materiál: v takovém případě musí být odpovídajícím způsobem izolován.

2.6 Přívod vzduchu. Do spotřebiče musí být připraveným otvorem přiveden vzduch z exteriéru. Plocha roury přívodu vzduchu nesmí být menší než 225 cm². Dejte pozor na současný provoz s jinými vzduchotechnickými a tepelnými zařízeními, jako jsou odtahové ventilátory, tepelná čerpadla atd. V těchto případech musí být odsávání vzduchu kompenzováno odpovídajícím přísunem vzduchu zvenčí.

2.7 Změny na zařízení. Jakákoli zamýšlená změna zařízení musí být písemně schválena společností Manufacturas Rocal, S.A. Doporučujeme také používat pouze originální náhradní díly nebo díly doporučené společností Manufacturas Rocal, S.A.

3. INSTALACE

3.1 Proces instalace. Instalaci musí provádět odborná firma a postupovat podle kroků uvedených v části III přiloženého dokumentu.

UPOZORNĚNÍ: Druhý díl deflektoru by měl být instalován pouze v případě nadměrného tahu, postupujte podle kroků pro jeho instalaci: "C.5".."C.8".

4. POUŽÍVÁNÍ A PROVOZ

4.1 Paliva povolená výrobcem. Spotřebič by neměl být používán jako spalovna a je zakázáno používat jiná paliva než povolená výrobcem, včetně zapalovacích kapalin nebo gelů. **Jako palivo jsou povolena pouze přírodní dřevěná polena a není vhodné používat pryskyřičné dřevo.**

UPOZORNĚNÍ: -- Musí být dodrženo maximální zatížení povolené výrobcem, rozměry polen a výška příkládky.
-- Nedotýkejte se a nemanipulujte s žádnou částí spotřebiče, pokud je v provozu, bez ochranné rukavice.
-- Zkontrolujte, zda uvnitř zařízení nezůstal žádný materiál, věnujte zvláštní pozornost barvě



4.2. Efektivní spalování. Během spalování by plamen neměl zhasínat, v tomto případě nespálené plyny způsobují korozi, nečistoty v potrubí a znečišťující plyny. Musí být otevřeny přívody vzduchu, zejména sekundární.

4.3. První zapálení v krbu. Prvních 24 hodin nesmí příkládka paliva překročit 50 % maximálního zatížení povoleného výrobcem. Před zapálením ohně se ujistěte, že uvnitř nezůstalo nic dodaného se zařízením (jako jsou rukavice, barva ve spreji...)

4.4. Řízené spalování. Spotřebič má mechanismy pro regulaci spalování.

4.4.1. Primární registr. Primární registr slouží k ovládní nasávání vzduchu do spalovací komory od dna topeniště, přes topeniště a vermikulit na zadní straně. Primární registr by měl sloužit hlavně pro zapálení a v případě potřeby pro podporu spalování. Chcete-li najít ovládací tyčku registru a vědět, jak ji používat, viz obrázek "C2" na konci dokumentu.

4.4.2 Sekundární registr. Sekundární registr slouží k ovládní vzduchu vstupujícího do spalovací komory shora. Sekundární registr slouží k nastavení intenzity spalování. Chcete-li najít ovládací rukojeť registru a vědět, jak ji používat, viz obrázek "C.3" na konci dokumentu.

4.4.3. Terciární nebo bezpečnostní vzduch. Spotřebič má pevný přívod vzduchu zadním vermikulitem, pod deflektorem, aby se zabránilo možnému zplyňování a riziku exploze spalin a zlepšilo se spalování.

4.5. Zapálení ohně. K zapálení ohně použijte k tomuto účelu vhodné materiály, jako jsou papír a suché a tenké kousky dřeva. **NEPOUŽÍVEJTE BENZÍN, ROZPOUŠTĚDLA ANI ALKOHOL.** Správné rozložení najdete na obrázku "C.4" na konci dokumentu. Jakmile je oheň zapálen, nechte mírně otevřená dvířka, aby se zabránilo kondenzaci vodní páry na dvířkách. Když se oheň přiměřeně rozhoří, zavřete dvířka, upravte primární registr, aby se zabránilo nadměrnému hoření, a regulujte intenzitu ohně pomocí sekundárního registru.

DŮLEŽITÉ: -Vnitřní vermikulitové části BY NEMĚLY PŘI doplňování paliva BÝT ZASAŽENY NÁRAZY.



Pokud některá z těchto částí praskne, ale je správně usazena na svém místě, NA FUNGOVÁNÍ SPOTŘEBIČE praskliny neznamenají žádnou výrobní vadu, takže se na ně nevztahuje záruka.

4.6. Plnění a doplňování paliva. Nepřekračujte maximální povolené zatížení nebo doplňování. (Viz tabulka technických specifikací).

4.7. Otevírání dvířek. Dvířka mohou být otevírána pouze pro opětovné přiložení. Nikdy nenechávejte dvířka otevřená bez dozoru. Chcete-li je otevřít, postupujte podle pokynů popsanych na obrázku „C.1“ na konci dokumentu.

4.8. Provoz za nepříznivých povětrnostních podmínek. Může dojít k poruše zařízení v důsledku náhlých nebo neočekávaných změn počasí, které způsobí: nízký tlak, odlivové proudy vzduchu do kouřovodu. Při pozorování těchto jevů je vhodné uzavřít spalovací registr a zařízení nepoužívat.

4.9. Prevence požáru. Neumísťujte žádné hořlavé prvky uvnitř prostoru pro bezpečnou vzdálenost od krbu popsanou v tabulce v části 1.1 Technické specifikace. Pokud jsou přítomny děti, osoby se zvláštními potřebami či zvířata, učiňte odpovídající zvláštní opatření. V případě požáru dostaňte všechny osoby a zvířata od zařízení, co nejvíce zavřete registry a informujte hasičskou službu.

4.10. Dilatace plechu. Materiály podléhající změnám teploty vykazují dilatace. Tento jev může více či méně často způsobovat sporadické kovové zvuky. Ty jsou zcela neškodné a neznamenají pro provoz zařízení žádné riziko ani problém.

5. ČIŠTĚNÍ A ÚDRŽBA

5.1. Údržba. Vhodná a pravidelná údržba spotřebiče i instalace velkou měrou přispívá k jeho dobrému výkonu. Je důležité provádět pravidelné a úplné kontroly zařízení a potrubí a instalace. Pro vaši bezpečnost a pohodlí proto někteří naši prodejci nabízejí servisní smlouvu na vaše zařízení. Pro tuto službu se obraťte na svého prodejce

5.1.1. Uzamykací mechanismy. Ujistěte se, že po delší době odstavení nejsou uzamčeny žádné mechanismy (registry, dveře, přívod vzduchu atd.).

5.1.2. Náhradní díly. Používejte pouze originální náhradní díly nebo díly doporučené společností Manufacturas Rocal, S.A.

5.2. Čištění. Je důležité, aby byl spotřebič čistý od popela a aby všechny mechanismy správně fungovaly. K čištění těla zařízení použijte suchý čisticí hadřík dodaný se zařízením nebo podobný. **Nepoužívejte čisticí prostředky (mohou např. poškodit barvu).**

5.2.1. Sklo. Sklo čistěte pouze po úplném vychladnutí zařízení. Použité čisticí látky (včetně vody!) nesmí přijít do styku s kovovými částmi dveří nebo keramickou deskou; neboť mohou způsobit korozi zařízení, nefunkčnost těsnění či poškodit barvu.

5.2.2. Popelník. Popelník vyprazdňujte, až když je spotřebič úplně vychladnutý, a ujistěte se, že popel neobsahuje žádné horké uhlíky; v každém případě byste popel měli uložit do kovového kbelíku.

5.2.3. Kouřovod. Je důležité udržovat kouřovod čistý. Znečišťuje se v závislosti na použitém palivu, při pomalejším či rychlejším spalování apod. Kouřovod a komín je potřeba čistit alespoň jednou za sezónu. Je povinné, aby jej odborník pravidelně kontroloval. Pro přístup ke komínové vložce postupujte podle kroků uvedených na obrázcích „C.1“, „C.5“ a „C.6“

5.2.4. Barva. Žáruvzdorná barva, která pokrývá celé zařízení (spalovací komoru, přední dvířka atd.), odolává teplotám až 600°C a uvolňuje mírný charakteristický zápach, který zmizí s prvním zatopením. Je nutné pravidelně kontrolovat stav laku a v případě potřeby jej opravit. Barva se může poškodit, když: teplota přesahuje 600°C, jsou používána paliva s příliš vysokou vlhkostí nebo nedoporučená paliva, je zařízení instalováno ve vlhkém nebo slanejším prostředí (přímořské oblasti), je v kontaktu s chemickými čisticími prostředky nebo s vodou. **Používejte výhradně „žáruvzdornou barvu ve spreji Rocal“.**

6. PROBLÉMY: PŘÍČINA A ŘEŠENÍ

Níže je uvedena tabulka možných anomálií, jejich příčin a řešení:

PROBLÉM	PŘÍČINA	ŘEŠENÍ
1. Žádný nebo nedostatečný tah komína	Nesprávný kouřovod Nedostatek přívodu vzduchu pro spalování	Servisní zásah*: --napojení --průměr --úniky --nedostatečná délka --venkovní přístup --možné překážky v kouřovodu -Zkontrolujte všechny otvory a přívod
2. Nadměrné znečištění skla	Nesprávný kouřovod Nevhodné palivo Příliš uzavřené registry	Revidujte část o nedostatečném kouřovodu (níže). .Používejte doporučené palivo
3. Bělání skla nebo vyblednutí barvy desky	Nadměrná teplota způsobená nadměrným teplem ve spalovací komoře	Zkontrolujte množství paliva, aby Upravte registry nedošlo k přehřátí. Nastavte registry

PROBLÉM	PŘÍČINA	ŘEŠENÍ
4. Špatná výhřevnost	Nevhodné palivo Nedostatečné přiložení Registry řízení spalování jsou v nesprávné poloze	Používejte správné palivo Přikládejte více paliva Upravte registry
5. Únik kouře do místnosti, nepříjemný zápach	První zatopení v zařízení Hořlavé či tepelně neodolné předměty v blízkosti zařízení Prasklina ve spalovací komoře zařízení	Počkejte na dokončení procesu vytvrzení barvy; proběhne během prvního zatopení Odstraňte od zařízení veškeré takové materiály Zkontrolujte těsnost a pokud objevíte trhlinu, kontaktujte svého prodejce.
Nadměrný tah	Nesprávný komín a/nebo kouřovod Registry jsou v nesprávné poloze	Servisní zásah: - Nadměrná délka (Nainstalujte horní deflektor na základě kroků: "C.7", "C.8", "C.9", "C.10", "C.11", "C.12", "C.13" and "C.14") - oZkontrolujte těsnění dvířek - - Přivřete registry (=přívod vzduch
7. Slabý tah	Nesprávný komín a/nebo kouřovod Znečištěný komín a/nebo kouřovod	Otevřete primární a sekundární registr podle kroků uvedených v návodu. Pokud by to nemělo vliv, zkontrolujte, zda je kouřovod čistý; pokud není čistý, kontaktujte odborníka, aby jej vyčistil. Pokud problém přetrvává, kontaktujte svého prodejce.

7. INFORMACE O CERTIFIKÁTECH

Štítek CE je umístěn pod spotřebičem. Tento štítek obsahuje technické údaje a číslo OF. (Toto číslo najdete i v záruce).

TOTO ČÍSLO JE NEZBYTNÉ PRO OBJEDNÁVKU NÁHRADNÍCH DÍLŮ.



UPOZORNĚNÍ:

- Všechny zkoušky jsou prováděny v souladu s předpisy **UNE-EN13240:2002-A2:2005-AC: 2006-A2:2005/AC: 2007 „Spotřebiče na pevná paliva – Požadavky a zkušební metody“.**
- Revize zařízení, instalace a kouřovodů musí být provedena odborníkem. V případě pochybností ohledně zde popsaného se obraťte na svého prodejce. **NEDODRŽENÍ ZDE POPSANÝCH POVINNOSTÍ NEBO NESPRÁVNÉ MANIPULACE SE ZAŘÍZENÍM ZBAVUJE VÝROBCE JAKÉKOLI ODPOVĚDNOSTI.**

8. ENERGETICKÝ ŠTÍTEK

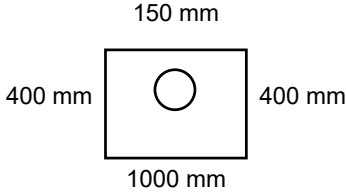
 20	
Ronde Frontal X1345 N° CEE 1880-CPR-079-20 UNE-EN 13240 Neobezdíváná zařízení na tuhá paliva	
	
Emise CO ve spalinách (při 13% O ₂)	0,094 %
Nominální výkon:	9,7 kW
Účinnost:	89 %
Emise NO _x ve spalinách (při 13% O ₂)	105 mg/Nm ³
OGC concentration at 13% of O ₂ :	66 mg/Nm ³
Emise OGC ve spalinách (při 13% O ₂)	24,3 mg/Nm ³
Teplota spalin:	150,8 °C
Palivo:	přírodní dřevo
NB 1880 – Acteco s.r.l	
MANUFACTURAS ROCAL SA	
Raval Sant Antoni, 2 – 08540 Centelles (BCN – Spain)	





ENERG

Y IJA
IE IA

Ronde Frontal

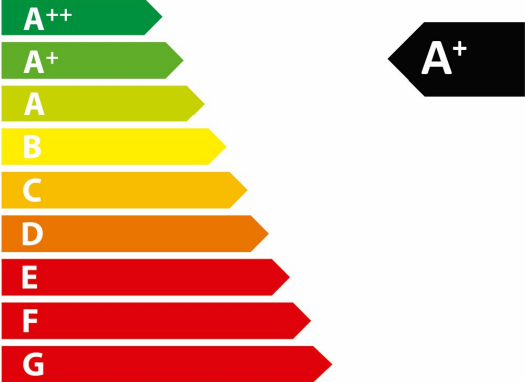

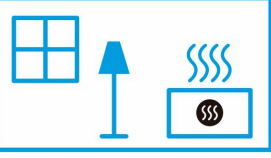

9,7

kW

ENERGIA · ЕНЕРГИЯ · ΕΝΕΡΓΕΙΑ · ENERGIJA · ENERGY · ENERGIE · ENERGI

2015/1186

IV

C.1

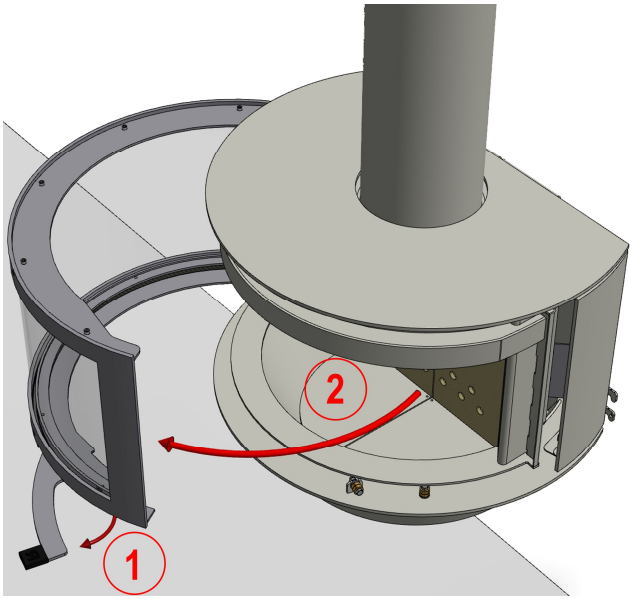

C.2

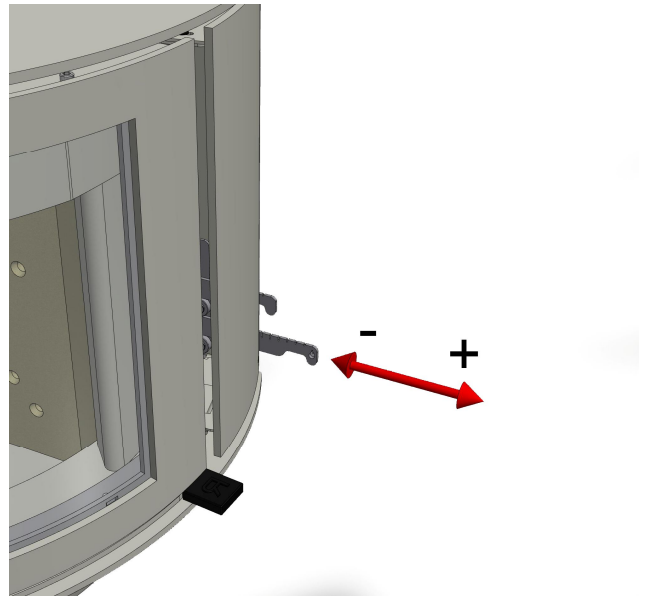

C.3

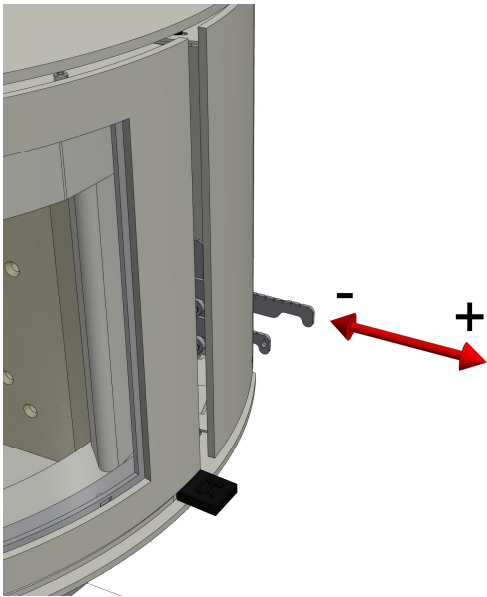

C.4



C.5

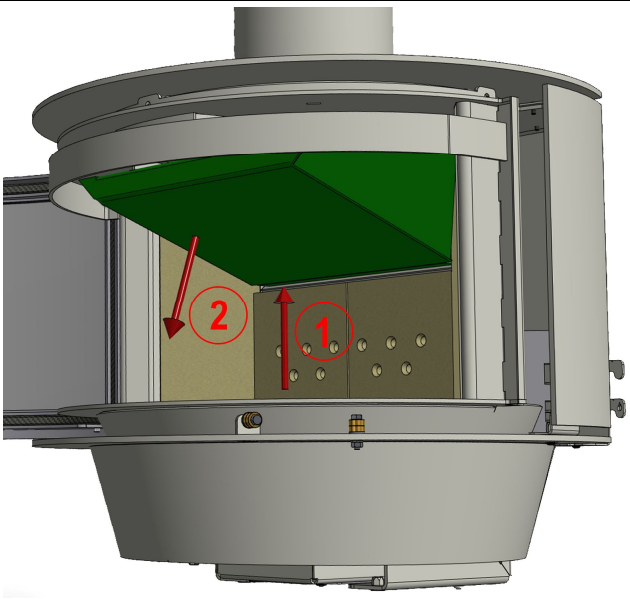

C.6

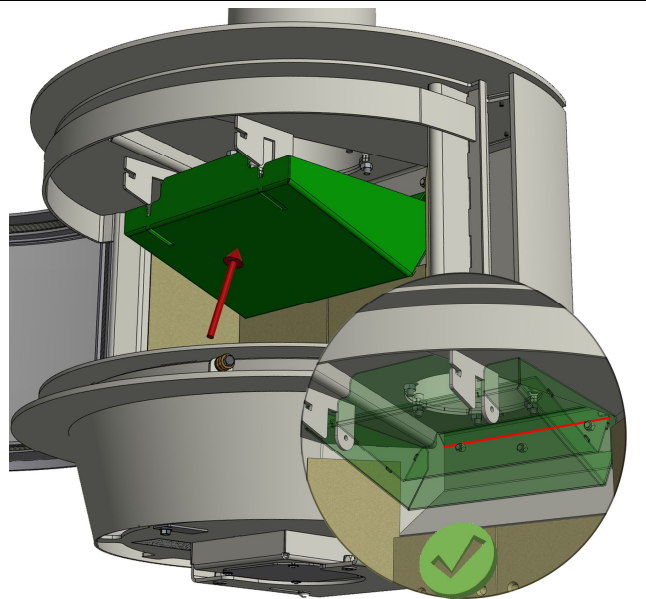

IV

C.7

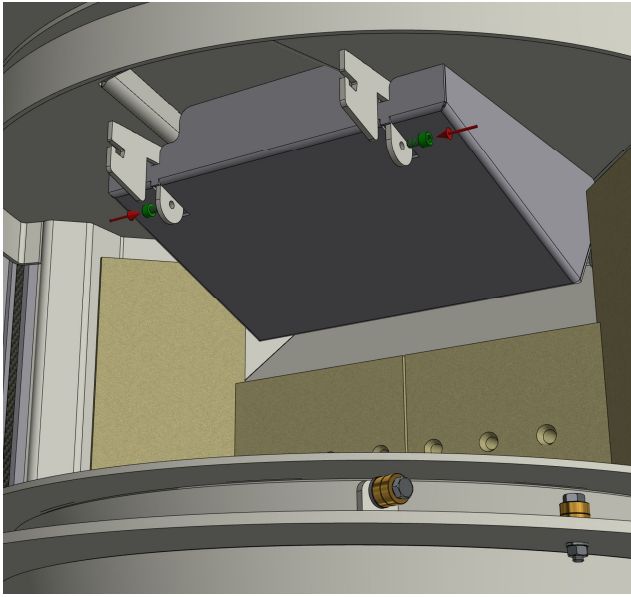

C.8

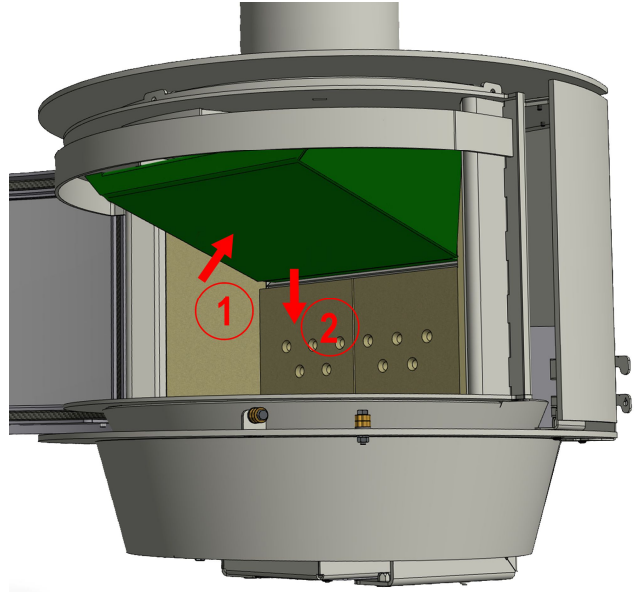

V

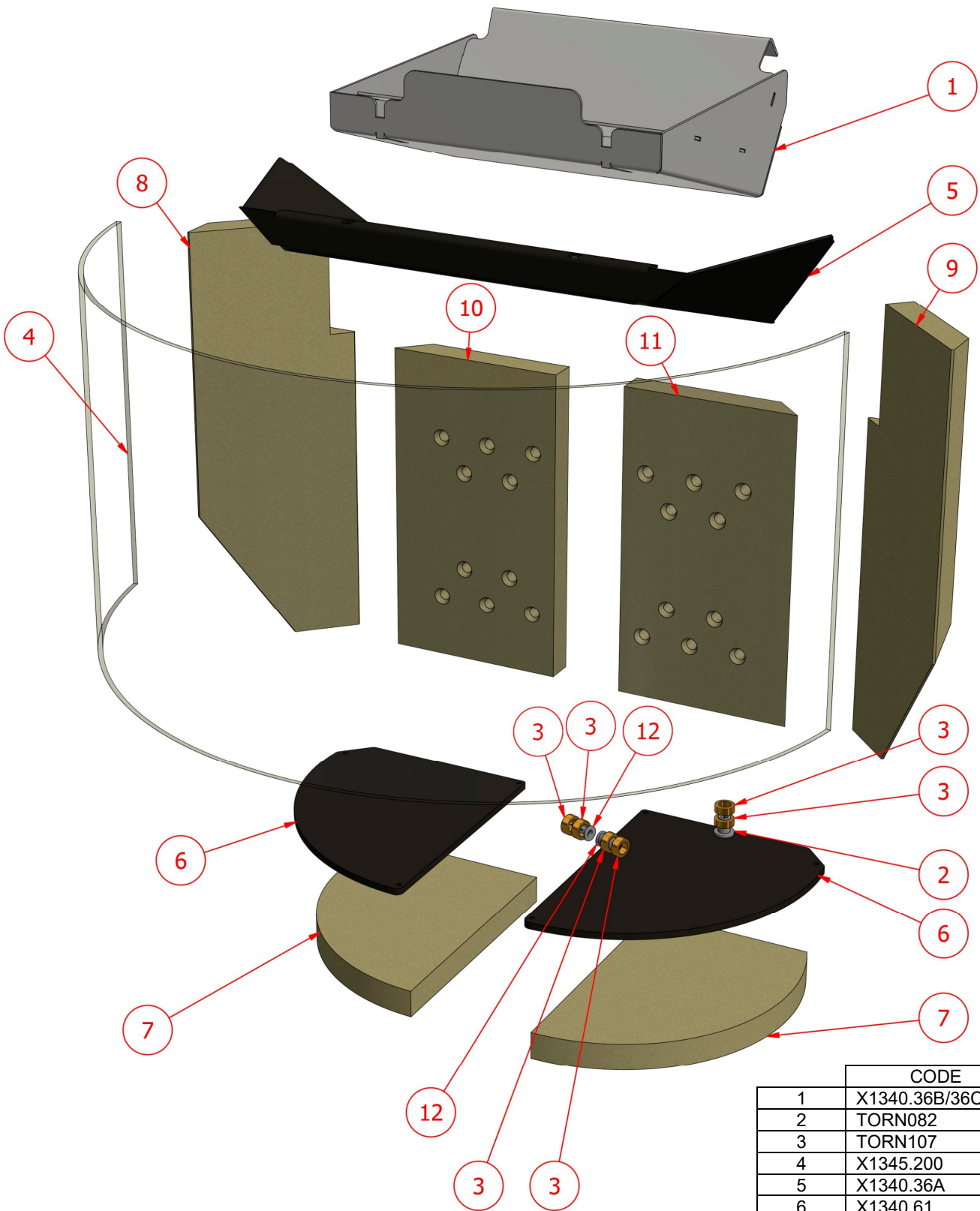

	CODE
1	X1340.36B/36C
2	TORN082
3	TORN107
4	X1345.200
5	X1340.36A
6	X1340.61
7	VRX1340.3
8	VRX1340.7
9	VRX1340.8
10	VRX1340.4
11	VRX1340.5
12	TORN064

R

ROCAL

MANUFACTURAS SA

Manufacturas Rocal SA

Raval Sant Antoni, 2
08540 Centelles
Barcelona

www.rocal.es

man.rocal@rocal.es

T +34 93 8812451

F +34 93 8810631